

LES SÉLECTIONS MÉTIERS

par  **DIAM**
INDUSTRIES®

DES OUTILS SÉLECTIONNÉS POUR RÉPONDRE AUX EXIGENCES DE VOTRE MÉTIER



CARRELEUR

Extension latérale très pratique lors des découpes grand format

Poignée montée sur ressort toujours prête à découper

100% aluminium, léger et résistant

Système équipé de 2 roulements pour un meilleur fonctionnement et une précision optimale

Support ajustable pour les découpes en série



COUPES CARREAUX PROFIEVO EN ALUMINIUM
2,5 fois plus légers que les coupes carreaux classiques

6 modèles disponibles

	PROFIEVO45	PROFIEVO63	PROFIEVO88
Longueur de coupe	450 mm	630 mm	880 mm
Taille max. du carreau (diagonale)	320 x 320 mm	440 x 440 mm	620 x 620 mm
Épaisseur du carreau	5 - 15 mm	5 - 15 mm	5 - 15 mm
Poids	8,5 kg	9,5 kg	13 kg
Dimensions (L x l x h)	816 x 285 x 265 mm	996 x 285 x 265 mm	1246 x 285 x 265 mm

	PROFIEVO103	PROFIEVO133	PROFIEVO163
Longueur de coupe	1030 mm	1330 mm	1630 mm
Taille max. du carreau (diagonale)	720 x 720 mm	940 x 940 mm	1150 x 1150 mm
Épaisseur du carreau	5 - 15 mm	5 - 15 mm	5 - 15 mm
Poids	14,1 kg	17 kg	19,9 kg
Dimensions (L x l x h)	1396 x 285 x 265 mm	1696 x 285 x 265 mm	1996 x 285 x 265 mm

POUR VOS TRAVAUX DE

Coupe de carreaux et dalles intérieurs/extérieurs



Coupes droites ou en diagonale.

Rotations de -45° à 0° à +45°, avec lecture directe et simplifiée de l'angle et des mesures grâce au double système de règle.



Moteur électrique
230 V - 1 000 W
Vitesse de rotation
2 800 tr/min

Réglette de
longueur de coupe



Pieds rabattables pour
faciliter les déplacements
et le stockage

COUPE À EAU

coupe droite 900 mm	coupe diag. 636 mm	prof. coupe 40 mm	Ø 200 mm al. 25,4
------------------------	-----------------------	----------------------	----------------------

Poids 39 kg
Dimensions 1450 x 455 x 1250 mm



VIP290
légère et compacte

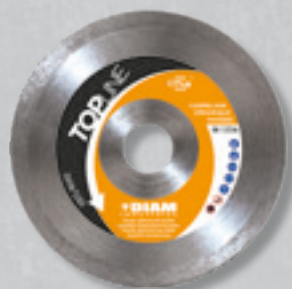

CR80

UTILISEZ VOTRE
VIP290 AVEC :

Un disque **CR80**
Une valeur sûre pour les
carreurs.
Permet une coupe précise
des céramique, faïence et
carrelage.

LES SCIES SUR TABLE

VIP290 ET CLASS900S • CLASS1100S

POUR VOS TRAVAUX DE

Découpe de
carrelage, céramique, marbre

EN OPTION

Les extensions
latérales

- pour scie sur table
VIP290
extention latérale
600x400 mm
réf. 10010796



10010796

- pour scie sur table
CLASS
extention latérale
600x500 mm
réf. 10010794



10010794

Moteur électrique
230 V - 1 000 W
Vitesse de rotation
2 800 tr/min

Disponible en 2 versions :

- longueur de coupe 900 mm : CLASS900S
- longueur de coupe 1100 mm : CLASS1100S

Réglette de
longueur de coupe

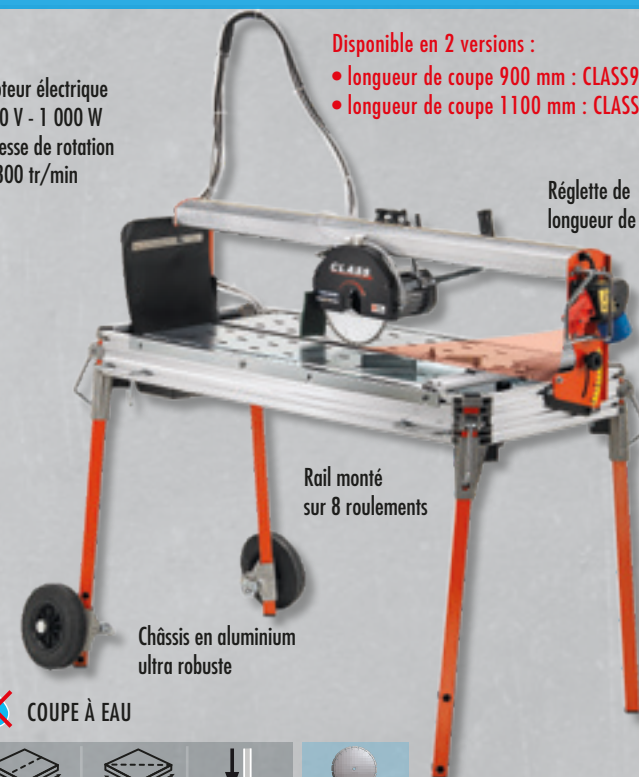

Rail monté
sur 8 roulements

Châssis en aluminium
ultra robuste

COUPE À EAU

coupe droite 1100 mm	coupe diag. 775 mm	prof. coupe 40 mm	Ø 200 mm al. 25,4
-------------------------	-----------------------	----------------------	----------------------

Poids 48 kg (CLASS1100S)
Dimensions 1505 x 675 x 1200 mm (CLASS1100S)



CLASS900S • CLASS1100S
haute performance

UTILISEZ VOTRE
CLASS AVEC :

Un disque **CR70**
Disque alliant bon rendement
et longue durée de vie.
Adapté aux coupes de
céramique, faïence et
carrelage.



CR70





Moteur électrique
230 V - 2 200 W
Vitesse de rotation
2 800 tr/min

Règlette de
longueur de coupe

Avance semi-automatique
par manivelle

Châssis en aluminium
léger et robuste

 COUPE À EAU

 coupe droite 1200 mm	 coupe diag. 850 mm	 prof. coupe 110 mm	 Ø 300 mm al. 25,4
---	--	--	---



Poids 85 kg
Dimensions 1950 x 720 x 1010 mm

DYNAMIC1200S pour les grands formats

UTILISEZ VOTRE
DYNAMIC1200S AVEC :

Un disque **FC88**
Sa jante turbo est spécialement
conçue pour venir à bout de
matériaux très durs.
Permet une coupe nette et sans
éclat de pierre dure et grès pleine
masse.



FC88

LES SCIES SUR TABLE

DYNAMIC1200S ET PRIME120S • PRIME150S

POUR VOS TRAVAUX DE

Découpe de carreaux et dallages
grand format, brique, pierre,
granit, marbre

EN OPTION

Le système de maintien du carreau
B-LOCK réf. 90262

- Hauteur et pression réglables (max. 40 mm)
- Pied anti-rayures avec orientation réglable
- Poignée ergonomique avec dispositif "Safe Opening"

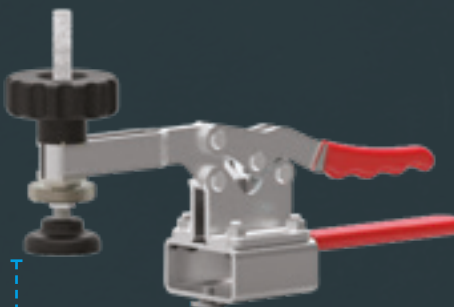

4 cm MAX
0 cm MIN



Moteur électrique
230 V - 2 200 W
Vitesse de rotation
2 800 tr/min

Disponible en 2 versions :
• longueur de coupe 1200 mm : PRIME120S
• longueur de coupe 1500 mm : PRIME150S

Avance semi-automatique
par manivelle

Règlette de
longueur de coupe

Châssis en aluminium
léger et robuste

 COUPE À EAU

 coupe droite 1500 mm	 coupe diag. 1061 mm	 prof. coupe 110 mm	 Ø 350 mm al. 25,4
--	---	--	---



Poids 97 kg (PRIME150S)
Dimensions 2280 x 900 x 1305 mm (PRIME150S)

PRIME120S • PRIME150S pour les formats XXL

UTILISEZ VOTRE
PRIME AVEC :

Un disque **CR89**
Son pouvoir de coupe est
exceptionnel.
Il découpe les carrelage,
faïence, céramique, grès cérame
pleine masse, granit et schiste.
**Spécialement adapté à la découpe
des dalles céramique 20 mm**



CR89

Moteur électrique
230 V - 1 250 W
Vitesse de rotation
12 000 tr/min



Raccordement direct
à l'aspirateur

Raccordement
direct à l'arrivée
d'eau

Guide de coupe
avec roulement



Réglage de l'inclinaison de
coupe jusqu'à 45°
Réglage de la profondeur de
coupe jusqu'à 36 mm

Ø 125 mm
al. 22,23

prof. coupe
36 mm

COUPE À SEC ET À EAU
Poids 2,9 kg
Dimensions 460 x 360 x 380 mm



EDS125 compacte et ultra flexible



UTILISEZ VOTRE
EDS125 AVEC :

Un disque **FC88** ou **CR80**



FC88



CR80

LA SCIE CIRCULAIRE PORTATIVE EDS125

POUR VOS TRAVAUX DE

Découpe de carrelage,
grès cérame, pierre naturelle

EN OPTION

LE CONSEIL DE L'EXPERT



Pensez à coupler votre
EDS125 aux tables de
coupe et rails de guidage

2 rails de guidage et un rail
d'assemblage disponibles :

- CB-37461 (longueur 750 mm)
- CB-37462 (longueur 1 500 mm)
- CB-37463 (Rail d'assemblage
pour rail de guidage)

2 tables de coupe disponibles :

- CB-09801 (longueur 700 mm)
- CB-09802 (longueur 1 200 mm)

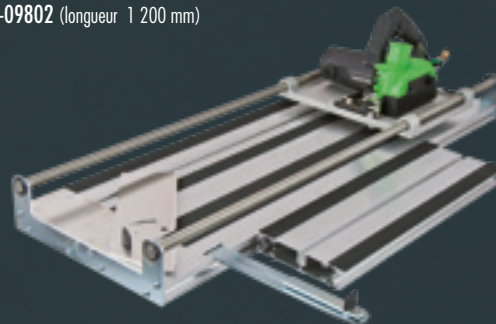

Table de coupe légère et
facilement transportable



Fixation rapide et sans
outil de la scie sur la
table de coupe



Maniable grâce au guide
de coupe avec roulement :
évite ainsi les traces sur le
matériau



Raccordement direct à
l'aspirateur pour une
meilleure évacuation des
poussières



Conception verticale du moteur
= durée de vie prolongée

Poignées parallèles
pour + de confort et de stabilité

Système
anti-vibration



Le + de la EBS120.1 :

une portable **ultra-légère** au design compact qui simplifiera vos travaux dans les endroits exigus, comme sous les radiateurs ou sur les rebords.

Partie avant du carter amovible
pour le ponçage au ras des murs

Raccordement direct
à l'aspirateur



EBS120.1

Moteur 230 V - 1 400 W
Ø plateau 125 mm - alésage 22,23
Vitesse de rotation 9 000 tr/min
Poids 3,5 kg **ultra-légère !**
Dimensions 492,5 x 198 x 176 mm



EBS1802

Moteur 230 V - 1 800 W
Ø plateau 125 mm - alésage 22,23
Vitesse de rotation 10 000 tr/min
Poids 5,9 kg
Dimensions 315 x 310 x 335 mm



EBS180H

Moteur 230 V - 2 500 W
Ø plateau 180 mm - alésage 22,23
Vitesse de rotation 9 500 tr/min
Poids 8,4 kg
Dimensions 330 x 330 x 190 mm

Les ponceuses portatives

- **EBS120.1**
- **EBS1802**
- **EBS180H**

Des machines puissantes et maniables



POUR VOS TRAVAUX DE

Ponçage, rectification des sols, suppression des vieilles peintures et restes de colle



• Aspirateur ASP-E16

• Aspirateur ASP-E35L

EN OPTION

Ces 3 options ci-dessous sont pour l'EBS1802 et l'EBS180H :

- **CB-3765C, support mural**
 - largeur max. 1600 mm ;
 - hauteur max. 2900 mm
- **CB-37218, support de ponçage**
- **CB-37433, équilibreur 5-9kg pour support mural CB-3765C**



UTILISEZ VOTRE MACHINE EBS AVEC :



Un plateau PNZ

La star des plateaux diamant. Une grande surface utile pour des finitions parfaites.

Ponçage : béton, époxy

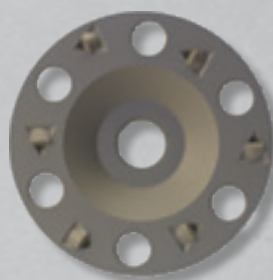

Un plateau PNC

Le plateau polycristallin haute qualité pour un taux d'enlèvement élevé.

Ponçage : béton, époxy, résine, RPE

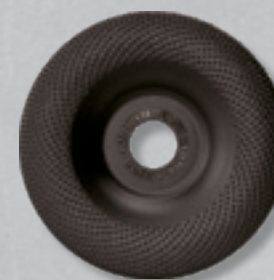

Un plateau PX90

Des grains diamantés disposés sur toute la surface du plateau pour une efficacité extrême.

Ponçage : pierre naturelle, acier, granit, marbre



Moteur électrique
230 V - 1 400 W
démarrage progressif

Avec la brosse, la puissance
d'aspiration est élevée pour
un travail sans poussière
en connectant un aspirateur
industriel à la buse de 35 mm

Vitesse de rotation
1 3000 tr/min.



Raccordement
direct à l'aspirateur

Brosse amovible : ponçage
jusqu'au bord de la zone
de travail

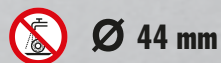
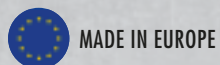

Poids 3,3 kg
Dimensions 329 x 139 x 134 mm



LA PONCEUSE D'ANGLE EES1400-3

POUR VOS TRAVAUX DE

- Ponçage des bords, angles et petites surfaces, par ex. baies vitrées, niches, dessous de radiateurs.
- Idéal pour les rénovations d'escaliers et de carrelage.

EN OPTION



Aspirateur eau et poussière ASP-E16

- Cuve 25 litres
- Moteur 230 V - 1 600 W

Aspirateur de sécurité ASP-E35L

- cuve 35 litres
- moteur électrique
230 V - 1 200 W



Idéale pour poncer dans les coins



QUEL PLATEAU UTILISER AVEC VOTRE EES1400-3 ?

3 références sont disponibles selon le matériaux à poncer

- CB-37132 Plateaux tungstène pour matériaux durs (lot de 3)
- CB-37133 Plateaux diamant pour ponçage chape (lot de 3)
- CB-37134 Plateaux diamant pour ponçage béton (lot de 3)



111

CB-37132



111

CB-37133



111

CB-37134



LE CONSEIL DE L'EXPERT



Pensez à raccorder un aspirateur industriel pour éviter tout dégagement de poussière.

ASP-E35L

Aspirateur de sécurité

Décolmatage automatique du filtre en continu avec une puissance d'aspiration élevée et constante, même en présence de quantités extrêmes de poussières fines grâce aux deux chambres de filtration indépendantes qui sont nettoyées l'une après l'autre

Filtre nettoyé par rétrolavage à l'air et, grâce à la cartouche filtrante brevetée, les pores fins du filtre sont débarrassés de la poussière sans laisser de résidus. Il n'est pas nécessaire d'entretenir ni de nettoyer le filtre

Poignée de poussée réglable et pliable pour un transport facile



Roues extra-larges et roulettes pivotantes adaptées aux chantiers de construction
poids 16 kg - dimensions 540 x 390 x 635 mm



L'ASPIRATEUR

ASP-E35L

POUR VOS TRAVAUX DE

- d'aspiration de poussières particulièrement dangereuses pour la santé

EN OPTION

- 2 tubes d'aspiration Ø 38 mm L. 0,5 m
- Tuyau d'aspiration anti-statique Ø 35 mm L. 5 m
- Suceur pour fentes
- Brosse ronde Ø 38 mm
- Buse pour sols secs
- Cartouche filtrante HEPA 13
- 5 sacs filtrants non-tissé
- 5 sacs d'élimination de déchets
- Adaptateur Ø 21, 25, 32 mm
- Adaptateur Ø 35 mm



Moteur électrique
230 V - 2 200 W
Vitesse de rotation
1 380 tr/min



Poignée ajustable en largeur

Hauteur de travail
ajustable

Poignée au niveau du
moteur pour faciliter
le transport

Raccordement direct
à l'aspirateur

Système pour faciliter le
ponçage à fleur de mur

Dispositif de guidage
au sol inclinable

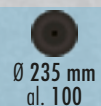

Ø 235 mm
al. 100

Poids 38 kg
Dimensions 500 x 320 x 1 190 mm



MADE IN
EUROPE

LA PONCEUSE À SOL EBS235.1 pour les moyennes et grandes surfaces

UTILISEZ VOTRE
EBS235.1 AVEC :



Un plateau **PN235-B08**

Le plateau spécial ponceuse
à sol pour les travaux de
ponçage classique.

Ponçage : béton, époxy

LES PONCEUSES À SOL EBS235.1 ET PB-E250

POUR VOS TRAVAUX DE

Lissage des imperfections,
égalisation des sols, ponçage
des vieilles peintures



Moteur électrique
230 V - 2 200 W

Vitesse de rotation
1 410 tr/min



Niveau à bulle

Hauteur de travail
ajustable

Raccordement à eau

Raccordement direct
à l'aspirateur

Partie du carter
amovible pour les
travaux à fleur de mur

Bras pliable, pratique
pour le stockage

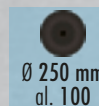

Ø 250 mm
al. 100

Poids 67 kg
Dimensions 790 x 440 x 705 mm



LA PONCEUSE À SOL PB-E250 pour les moyennes et grandes surfaces

UTILISEZ VOTRE
PB-E250 AVEC :

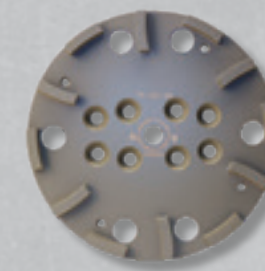

Un plateau **PN250-B12**

Un plateau grande capacité
pour des finitions parfaites.

Ponçage : béton, époxy

EN OPTION

Aspirateur eau et poussière ASP-E16

- Cuve 25 litres
- Moteur 230 V - 1 600 W



Aspirateur de sécurité ASP-E35L

- cuve 35 litres
- moteur électrique
230 V - 1 200 W



Prise en main facile grâce au cadre large et ergonomique



Moteur puissant garantissant un mixage constant

- 2 vitesses de rotation
- variateur de vitesse électrique
- démarrage progressif



Les malaxeurs ME280 et ME420 sont livrés dans leur coffre de transport avec un jeu de 2 pales



Le malaxeur ME421CT est livré dans une boîte cartonnée avec 1 pale

**LES MALAXEURS
ME280 • ME420 • ME421CT
puissants et rapides**

TOP
VENTE

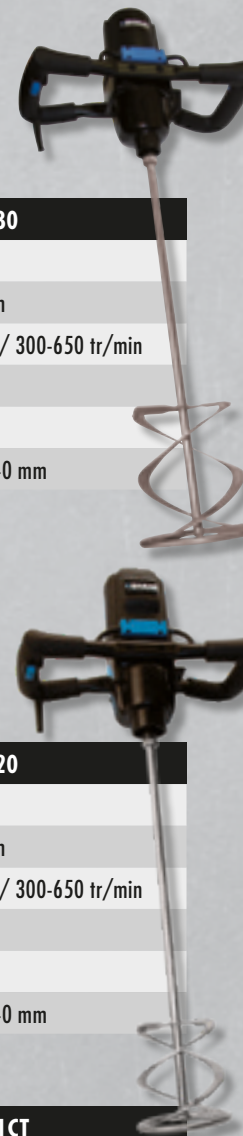

ME280

Moteur 230 V - 1 350 W
Ø de la pale 120 et 140 mm
Vitesse de rotation 150-300 / 300-650 tr/min
Capacité 60-80 l.
Poids 6 kg (avec pale)
Dimensions 645 x 410 x 240 mm

ME420

Moteur 230 V - 1 900 W
Ø de la pale 140 et 160 mm
Vitesse de rotation 150-300 / 300-650 tr/min
Capacité 80-100 l.
Poids 7 kg (avec pale)
Dimensions 645 x 410 x 240 mm

ME421CT

Moteur 230 V - 1 900 W
Ø de la pale 140 mm
Vitesse de rotation 150-300 / 300-650 tr/min
Capacité 80-100 l.
Poids 5 kg (sans pale) 7 kg (avec pale)
Dimensions 645 x 410 x 240 mm

POUR VOS TRAVAUX DE

**Mélange de matériaux de viscosité moyenne à forte :
plâtre, crépis, chaux,
béton, ciment, enduit,
colle, colle de carrelage**

EN OPTION

UTILISEZ VOS MALAXEURS
ME280 • ME420 • ME421CT
AVEC :

La connexion rapide pour pale ClicMix
CB-32145

Changement de la pale sans outil, gain de temps, nettoyage facilité.

Adaptable à tous les malaxeurs avec raccord M14.



Interrupteur électronique : réglage de la vitesse de rotation en continu pour limiter les projections au démarrage



Éléments de protection et d'amortissement

Capot de protection à labyrinthe : protection contre les saletés, pierres, éclaboussures

Raccord direct M14 : transmission optimale

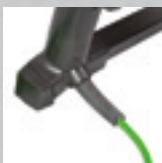

Câble PUR

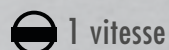

1 vitesse



MADE IN EUROPE

EHR18.1S
Moteur 230 V - 1 100 W
Ø de la pale 120 mm
Raccord M14
Capacité 40 kg
Vitesse de rotation 0 - 450 tr/min
Poids 4,1 kg (sans pale)
Dimensions 650 x 235 x 400 mm

EHR18.1S le malaxeur universel jusqu'à 40 kg

POUR VOS TRAVAUX DE

Mélange de matériaux de viscosité faible à moyenne : peinture, colle, colle de carrelage, enduit, mortier prêt à l'emploi

Démarrage progressif



Réglage en continu et stabilisation de la vitesse de rotation

Capot de protection à labyrinthe : protection contre les saletés, pierres, éclaboussures

Dispositif anti-surchauffe

2 pales pour une meilleure efficacité de malaxage

EZR24RRL
Moteur 230 V - 1 800 W
Ø de la pale 230 mm
Raccord spécial
Capacité 80 kg
Vitesse de rotation 180 - 440 tr/min
Poids 7,1 kg (sans pale)
Dimensions 443 x 229 x 348 mm

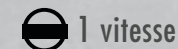

1 vitesse



MADE IN EUROPE

EZR24RRL : le malaxeur doubles pales pour les matériaux les + durs à travailler

POUR VOS TRAVAUX DE

- En rotation horaire : Mélange de matériaux très visqueux et rigides (ciment, mortier, plâtre, béton, résine d'époxy, mastic, enduit)
- En rotation anti-horaire : Mélange de matériaux de viscosité faible à moyenne (peinture, colle, mastic)

Inverseur de sens de rotation des pales (droite-gauche) sans changer de pales

ROTATION ANTI-HORAIRE

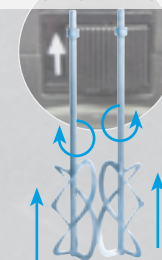

ROTATION HORAIRE

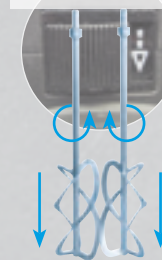

Les pales entraînent le matériau du bas vers le haut : peu d'insertion d'air, manipulation simple, pour matériaux visqueux

Les pales entraînent le matériau du haut vers le bas : peu d'éclaboussures durant le malaxage



Démontage sans outils
en 3 parties, peu encombrant,
rangement et transport facilité

Grille de protection
dispositif pour faciliter
le remplissage du conteneur

Barre de traction
châssis de transport intégré avec
barre de traction, utilisation mobile
du malaxeur (AUTOMIX90)



Moteur universel puissant,
robuste, couple élevé

Coupe-circuit : coupure en
cas d'ouverture involontaire,
protection de l'utilisateur
(AUTOMIX90)

Roues de transport pour
une utilisation mobile



AUTOMIX1801

Moteur	230 V - 1 500 W
Ø de la pale / cuve	440 mm / 65 l
Vitesse de rotation	50 tr/min
Poids	26,5 kg
Dimensions	800 x 900 x 650 mm



AUTOMIX90

Moteur	230 V - 1 500 W
Ø de la pale / cuve	460 mm / 90 l
Vitesse de rotation	50 tr/min
Poids	35 kg
Dimensions	800 x 900 x 650 mm

POUR VOS TRAVAUX DE

Malaxage rapide et homogène de :
plâtre, chape, mortier prêt à l'emploi
colle de carrelage

EN OPTION

Cuve 90 l.
pour AUTOMIX90
CB-32342



**LES STATIONS DE MALAXAGE
AUTOMIX1801 • AUTOMIX90
mobiles, à grande capacité**



Légères,
Peu encombrantes,
Transport et rangement
facilités



Vitesse de rotation
8000 tr/min.

Moteur électrique
230 V - 700 W



Ø de carottage
max. 18 mm
Raccord M12x1,5

Arrivée d'eau
intégrée

Légère, ergonomique
et facile à manipuler



Poids 2,6 kg
Dimensions 440 x 315 x 125 mm



END712P travail précis, rapide et sans chocs



UTILISEZ VOTRE
END712P AVEC :



Un foret SX pour réaliser les travaux de perçage pour pose de boîtier électrique, perforation grès cérame, sur dalles, réservations oubliées etc.

LE CONSEIL DE L'EXPERT

Découvrez notre gamme SX : des forets et couronnes Ø 6 à 105 mm avec technologie vacuum brazed pour encore + de résistance pour les forages carrelage, céramique, granit, pierre naturelle et grès.



LES CAROTTEUSES PORTATIVES À EAU END712P ET END1550P

POUR VOS TRAVAUX DE

- Rénovation de salle de bain
- Perforations pour pose de patères
- Trous de passage de câbles

EN OPTION



Le mini-guide de perçage SG-1100

- avec ventouse
- pour forets Ø 4 6 8 10 et 12 mm

CB-35814
ou CB-35815



CB-35813



les pulvérisateurs

- CB-35810 Acier- 10 l.
- CB-35811 PVC - 10 l.
- CB-35813 électrique autonome - 35 l.
- CB-35814 dorsal électrique 15 l. avec 1 batterie
- CB-35815 dorsal électrique 15 l. avec 2 batteries

CB-35811



CB-35810



Poids 3,6 kg
Dimensions 270 x 310 x 110 mm

Ø de carottage
6 à 68 mm
raccord 1/2"

Arrivée d'eau intégrée
Régulateur du débit d'eau

Moteur électrique
230 V - 1 500 W
Démarrage progressif



Vitesse de rotation
1800 - 4400 tr/min
Régulateur de vitesse



END1550P compacte et polyvalente



UTILISEZ VOTRE
END1550P AVEC :



Une couronne SX
Pour réaliser les travaux de perçage dans les carrelages et pierres naturelles.



Le bâti KBS250

Avec sa colonne aluminium d'une longueur de 850 mm pour des travaux précis et sans effort.

LE CONSEIL DE L'EXPERT

N'oubliez pas l'adaptateur EMB35 pour monter la couronne SX sur la carotteuse END1550P





	Référence	FC90
	Caractéristiques	Gamme carrelage - spécialement étudié pour une coupe nette et sans éclat de matériaux très durs
	Coupe	Grès cérame, céramique, faïence, carrelage

	Référence	FC92
	Caractéristiques	Gamme carrelage - ultra fin : 1,2 mm, vitesse de coupe exceptionnelle
	Coupe	Grès cérame, céramique, faïence, carrelage, mosaïque

	Référence	FC88
	Caractéristiques	Gamme carrelage - jante turbo spéciale matériaux très durs, dégagement de poussière réduit
	Coupe	Pierre dure, grès pleine masse

	Référence	CR89
	Caractéristiques	Gamme carrelage - spécialement adapté à la coupe de dalle céramique 20 mm
	Coupe	Carrelage, faïence, céramique, grès cérame pleine masse, granit, schiste, dalle céramique 20 mm

	Référence	CR80
	Caractéristiques	Gamme carrelage Une valeur sûre
	Coupe	Céramique, faïence, carrelage

	Référence	CR70
	Caractéristiques	Gamme carrelage Bon rendement
	Coupe	Céramique, faïence, carrelage

LES DISQUES DIAMANT

POUR VOS TRAVAUX DE

**Découpe sur meuleuse
ou scie sur table**



LES PLATEAUX DIAMANT

POUR VOS TRAVAUX DE

Ponçage et polissage



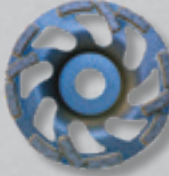

	Référence	PNZ
	Caractéristiques	Gamme béton - la star des plateaux béton
	Ponçage	Béton, époxy
	Travaux	Ponçage, rectification de surface

	Référence	PNMAXX
	Caractéristiques	Gamme béton - un incontournable
	Ponçage	Béton, époxy
	Travaux	Ponçage, rectification de surface

	Référence	PC
	Caractéristiques	Gamme peinture, époxy - le plateau polycristallin à ponçage rapide
	Ponçage	Peinture, époxy, résine, RPE
	Travaux	Ponçage, rectification, griffage du carrelage avant 2 ^{ème} couche

	Référence	PNC
	Caractéristiques	Gamme peinture, époxy - Le plateau polycristallin à rendement exceptionnel
	Ponçage	Colle, résine, revêtement souple
	Travaux	Ponçage, rectification, griffage du carrelage avant 2 ^{ème} couche

	Référence	PN235-B08 & PN250-B12
	Caractéristiques	Gamme béton - Plateau spécial ponceuse à sol, grande surface utile pour une finition parfaite. Ouvertures d'évacuation des poussières
	Ponçage	Béton, époxy
	Travaux	Ponçage, rectification de surface

	Référence	PX90
	Caractéristiques	Gamme mixte - efficacité extrême grâce aux grains diamantés sur toute la surface
	Ponçage	Pierre naturelle, acier, granit, marbre
	Travaux	Ponçage, rectification de surface



Référence	PLC115
Caractéristiques	Le plateau à lamelles diamant spécial carrelage
Ponçage	Carrelage, Granit, Marbre, Pierre naturelle, Tuile
Travaux	Chanfreinage, lissage de carrelage, granit, marbre, pierre naturelle, tuile



Référence	MF
Caractéristiques	La meule de façonnage pour un travail à sec dans le grès cérame
Façonnage	Granit, grès cérame, carrelage
Travaux	Façonnage, chanfreinage

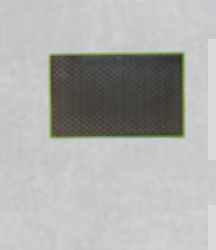

Référence	CPO
Caractéristiques	Cale pour ponçage et polissage des bords coupés de carreaux en céramique ou pierre naturelle. Au choix : grain 60 / 120 / 200 ou 400
Ponçage	Céramique, pierre naturelle
Travaux	Ponçage, polissage

LES PLATEAUX DIAMANT

POUR VOS TRAVAUX DE

Ponçage et polissage



LES FORETS, COURONNES DIAMANT

POUR VOS TRAVAUX DE

Perforation et carottage



Référence	SFX
Caractéristiques	La fraise diamantée spéciale marbre et granit
Perçage	Carrelage, céramique, marbre, faïence, grès, pierre naturelle, granit, marbre, brique, tuile, béton
Travaux	Fraisage perçage, chanfreinage, élargissement

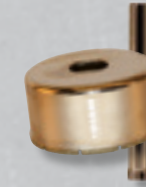

Référence	SG
Caractéristiques	Les forets à dépôt électrolytique pour le perçage net de petits Ø
Perçage	Carrelage, céramique
Travaux	Perforations



Référence	SX
Caractéristiques	Les forets à technologie "vacuum brazed"
Perçage	Carrelage, céramique, granit, pierre naturelle, grès
Travaux	Perforations, carottages type travaux salle de bain (patères, ballon d'eau, sèche-serviette)



Référence	FPX
Caractéristiques	la fraise diamantée conique
Fraisier	Carrelage, céramique, marbre, faïence, grès, béton, brique, granit, dekton, pierre naturelle, tuile
Travaux	Fraisage perçage, chanfreinage, élargissement

	Référence	Coffret SX-1100/M14
	Composition	4 forets à raccord M14 Ø 6, 8, 10 et 12 mm 1 guide de perçage à dépression 1 adaptateur EMB48 (M14 - hexagonal) 1 boîte de cire
	Référence	Coffret SX-2000/M14
	Composition	7 couronnes raccord M14 Ø 06, 08, 10, 12, 35, 45 et 68 mm 1 boîte de cire
	Référence	Coffret SX-1100
	Composition	4 forets raccord hexagonal Ø 6, 8, 10 et 12 mm, 1 guide de perçage à dépression, 1 adaptateur EMB43 (hexagonal-M14), 1 boîte de cire
	Référence	Coffret SX-2500
	Composition	5 couronnes raccord M14 Ø 20, 35, 45, 55 et 68 mm, 1 adaptateur EMB48 (M14-hexagonal)
	Référence	Coffret SG-1000
	Composition	7 forets raccord cylindrique Ø 4, 5, 6, 7, 8, 10 et 12 mm, 1 guide de perçage
	Référence	Coffret SG-2001
	Composition	5 couronnes raccord cylindrique, Ø 20, 35, 45, 55 et 68 mm

LES COFFRETS

POUR VOS TRAVAUX DE

Perforation et carottage



LE CONSEIL DE L'EXPERT

Découvrez nos coffrets très pratiques et complets ainsi que les accessoires conçus pour faciliter l'utilisation de nos machines.

	Référence	SG-2010
	Caractéristiques	Adaptateur avec foret de centrage et clé 6 pans
	Référence	SG-1100
	Caractéristiques	Mini-guide de perçage avec ventouse pour forets Ø 4, 6, 8, 10 et 12 mm
	Référence	SG-2100
	Caractéristiques	Guide de perçage réglable avec ventouse pour forets Ø 4 à 85 mm
	Référence	SG-0900
	Caractéristiques	Pulvérisateur 1100 ml pour guide universel



DÉCOUVREZ VITE NOS AUTRES SÉLECTIONS MÉTIERS

CACHET DU DISTRIBUTEUR

ZI-0074215

 **DIAM**
INDUSTRIES®

Z.I. High Tech - 1 rue Albert Calmette
67610 LA WANTZENAU - France

Tél. +33 (0)3 90 29 29 50

Fax +33 (0)3 90 29 29 55

info@diamindustries.com

LES OUTILS DIAMANTÉS DE RÉFÉRENCE



Retrouvez-nous sur
www.diamindustries.com

