

ANNÉE
2023

Du 1^{er} janvier au 31 décembre 2023

ZOOM

INFOS/PROMOS

Les incontournables

Réservé aux professionnels



 **DIAM**
INDUSTRIES

LES OUTILS DIAMANTÉS DE RÉFÉRENCE

www.diamindustries.com

NOUVEAUTÉS

MEULES DE FAÇONNAGE MF22-N, MF10/30, MF10/45

Pour un travail à sec dans le grès cérame, granit, marbre



1 MEULE DE FAÇONNAGE MF22-N

~~159,35~~

139€



1 MEULE DE FAÇONNAGE MF10/30

~~159,00~~

138€



1 MEULE DE FAÇONNAGE MF10/45

~~159,00~~

138€



- Les Ø et hauteurs changent selon l'utilisation souhaitée
- MF22-N a une hauteur de 22 mm et un profil demi rond
- MF10/30 a une hauteur de 10 mm avec un profil 1/4 rond
- MF10/45 a une hauteur de 10 mm avec un profil 1/4 rond 45°
- Guide de support Ø 115 mm. Raccord M14



COFFRET SX-2000/M14

Technologie «vacuum brazed»

~~225,00~~

196€

- Le coffret comprend 7 couronnes SX Ø 6, 8, 10, 12, 35, 45, 68 mm M14 et une boîte de cire
- la longueur utile du tube pour les Ø de 6 à 12 mm : 35 mm / au delà : 50 mm
- Segments "vacuum brazed" : encore plus de résistance
- Spécialement conçues pour les meuleuses d'angle.



NOUVEAUTÉS

BÂTI DE CAROTTAGE MOBILE EBW1300

Perçage en hauteur facilité



MALAXEUR ME421CT

Puissant et rapide

NOUVEAUTÉS



~~1714,98~~

1 492€

- Travail facilité pour l'opérateur
- Réduction des risques d'accident : poignet protégé en cas de blocage, aucun danger de chute de la machine
- Evite l'endommagement des murs comme avec un bâti traditionnel
- Montage rapide sans outil
- Roues manoeuvrables, mobile sur le chantier
- Très efficace pour les carottages en série
- Compatible avec d'autres machines en adaptant le diamètre du collier de serrage. CB-35820 (diam. 60 à 53 mm) ou CB-35821 (diam. 60 à 43 mm)



EBW1300

Ø de carottage max. 250 mm

Dimensions / Longueur de la colonne
931 x 1164 x 2198 mm / 2 300 mm

Collier de serrage Ø 60 mm

Poids 24,5 kg

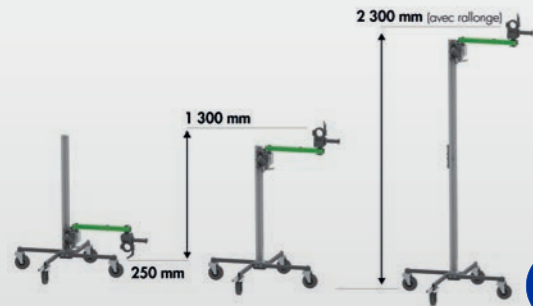

Made in Europe



2300 mm

~~201,90~~

176€

+0,60€
éco-participation

- Moteur puissant garantissant un mixage constant
- Prise en main facile grâce à un cadre large et ergonomique
- Interrupteur de sécurité équipé d'un bouton de verrouillage évitant un démarrage accidentel
- Variateur électrique pour adapter la vitesse
- 2 vitesses de rotation
- Attention à bien adapter la pale au matériau à malaxer (produit visqueux ou non)

ME421CT

Moteur électrique 230 V - 1900 W

Diamètre Ø 140 mm

Raccord M14

Capacité 80 - 100 l.

Vitesse de rotation 150 - 300 / 300 - 650 tr/min

Poids 5 kg (7 kg avec pale)

Dimensions (L x l x h) 645 x 410 x 240 mm

Ø 140 mm

80-100 l

2 vitesses



Livré dans une boîte cartonnée
comprenant 1 malaxeur, 1 pale
Ø 140 mm et 1 outillage.

DISQUES
DIAMANTÉS

OFFRE DIAMANTS

DSLMAXX

TSPRO

AS-PRO

TS80

FC90

PNZ

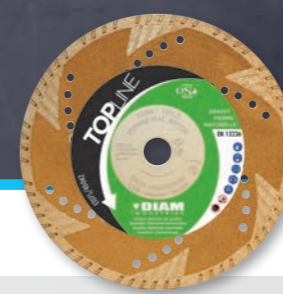

115

125

230

350 300

~~63,65~~

55€ 6

~~41,55~~

36€ 4

~~50,60~~

44€ 1

~~37,40~~

33€ 3

~~44,00~~

38€ 4

~~116,20~~

101€ 11

~~124,40~~

108€ 12

~~73,55~~

64€ 7

~~105,40~~

92€ 5

~~211,40~~

184€ 21

~~134,30~~

117€ 13

~~134,30~~

117€ 13

~~245,00~~

213€ 24

~~189,75~~

165€ 18

~~189,75~~

165€ 18

Achetez des disques et des plateaux, additionnez les diamants puis transformez-les en cadeaux !

Valable uniquement sur le diamant

Alternative au cadeau :
la gratuité disque

5 + 1 gratuit ou 10 + 3 gratuits

Sur la même référence et le même diamètre.

DESCRIPTIF :

DSLMAXX : Segments en croisillons : meilleur passage dans les matériaux et réduction des frottements latéraux. Coupe béton, asphalte, granit, acier creux ou de faible épaisseur.

TSPRO : Sa bonne tenue satisfera les besoins classiques de sciages BTP. Coupe béton, béton armé, brique, parpaing.

AS-PRO : Bon rendement. Coupe asphalte, enrobé, matériaux abrasifs.

TS80 : Pour la découpe et le chanfreinage des tuiles en terre cuite ou en béton.

FC90 : Le disque du carreleur exigeant. Coupe grès cérame, céramique, faïence, carrelage.

PNZ : La star des plateaux béton. Ponçage béton, époxy.



1 cadeau par commande :

Cumulez les diamants sur une commande, puis choisissez votre cadeau. Les diamants ne sont pas cumulables sur plusieurs commandes.

Additionnez les diamants correspondant à votre commande
Choisissez votre cadeau !



Nouvelle formule



- Scannez le QRcode ou tapez l'url suivante
www.diamindustries.com/cadeaux
- Cliquez sur le lien **Sélection cadeaux**
- Il ne vous reste plus qu'à choisir votre cadeau



La page sélection cadeaux sera rafraîchie régulièrement.

CARRELEUR

PLATEAU PNZ125

La star des plateaux béton

PONCEUSE PORTATIVE EBS1802

Ponçage et lissage des imperfections sur béton ou colle de carrelage

TOPLINE



x 14

1 PONCEUSE
OFFERTE



YouTube

LOT

14 PLATEAUX PNZ Ø 125 MM
+ 1 PONCEUSE EBS1802 OFFERTE

~~1626,80~~

1 415€ +0,90€
éco-participation

- **PNZ** : Grande surface utile pour une finition parfaite. Ouvertures de dimension importante pour une meilleure évacuation des poussières. Segments diamant
- **EBS1802** : Portative puissante et maniable. Système anti-vibration. Raccordement direct à l'aspirateur

Machines sous réserve de disponibilité

EBS1802

Moteur électrique 230 V - 1 800 W
Plateau Ø 125 mm raccord M14
Vitesse de rotation 10 000 tr/min
Poids 5,9 kg
Dimensions (L x l x h) 315 x 310 x 335 mm



Ø 125 mm



Made in Europe



9000054

1 PLATEAU
OFFERT



YouTube



Ø 125 mm



Made in Europe

LOT

1 PONCEUSE EBS1802
+ 2 PLATEAUX PNZ Ø 125 MM
DONT 1 PLATEAU OFFERT

~~785,20~~

683€ +0,90€
éco-participation

- **EBS1802** : Portative puissante et maniable. Système anti-vibration. Conception verticale du moteur pour une durée de vie prolongée. Poignées placées en parallèle pour plus de confort et de stabilité. Pour raccorder la ponceuse à notre aspirateur ASP-E16, pensez au raccord conique 90000054.
- **PNZ** : la star des plateaux béton. Grandes ouvertures pour une bonne évacuation des poussières

Machines sous réserve de disponibilité

EBS1802

Moteur électrique 230 V - 1 800 W
Plateau Ø 125 mm raccord M14
Vitesse de rotation 10 000 tr/min
Poids 5,9 kg
Dimensions (L x l x h) 315 x 310 x 335 mm

CARRELEUR

SCIE CIRCULAIRE PORTATIVE EDS125

La scie compacte ultra flexible



1 DISQUE OFFERT



Ø 125 mm



Made in Europe

LOT

- 1 SCIE CIRCULAIRE PORTATIVE EDS125
- + 1 RAIL DE GUIDAGE L. 750 MM CB-37461
- + 2 DISQUES FC88 Ø 125 MM DONT UN DISQUE OFFERT

~~518,62~~

451€

+0,60€
éco-participation

- Réglage de l'inclinaison sans outil jusqu'à 45°
- Raccordement direct à l'aspirateur pour une meilleure évacuation des poussières
- Raccordement direct à l'arrivée d'eau avec réglage du débit
- Maniable grâce au guide de coupe avec roulement : évite les traces sur le matériau

EDS125

Moteur électrique 230 V - 1 250 W

Ø du disque 125 mm

Profondeur de coupe maxi à 90° : 36 mm
à 45° : 30,5 mm (sans rail) / 26,5 mm (avec rail)

Vitesse de rotation 12 000 tr/min

Poids 2,9 kg

Dimensions 460 x 360 x 380 mm



COUPE-CARREAUX PROFIEVO

Deux fois plus légers que les coupe-carreaux classiques

1 DISQUE OFFERT



LOT

- 1 COUPE-CARREAUX PROFIEVO63
- + 1 DISQUE CARRELAGE FC90125 OFFERT

~~454,35~~

395€

LOT

- 1 COUPE-CARREAUX PROFIEVO88
- + 1 DISQUE CARRELAGE FC90125 OFFERT

~~521,65~~

454€

↓ 5-15 mm



Made in Europe

- Machines légères et résistantes
- Châssis et support de rail en aluminium
- Chariot guidé par 2 roulements = déplacements fluides et précis
- 2 affichages sur la réglette = coupe droite et en diagonale
- Extensions latérales utiles pour les découpes des grands carreaux

PROFIEVO63

Longueur de coupe 630 mm

Taille maxi du carreau (diagonale) 440 x 440 mm

Épaisseur du carreau 5 - 15 mm

Poids 9,5 kg

Dimensions (L x l x h) 996 x 285 x 265 mm

PROFIEVO88

Longueur de coupe 880 mm

Taille maxi du carreau (diagonale) 620 x 620 mm

Épaisseur du carreau 5 - 15 mm

Poids 13 kg

Dimensions (L x l x h) 1 246 x 285 x 265 mm

CARRELEUR

COUPE-CARREAUX PROFIEVO

Deux fois plus légers que les coupe-carreaux classiques



**1 DISQUE
OFFERT**



LOT

1 COUPE-CARREAUX PROFIEVO103
+ 1 DISQUE CARRELAGE FC90125

~~595,70~~

OFFERT

518€

LOT

1 COUPE-CARREAUX PROFIEVO133
+ 1 DISQUE CARRELAGE FC90125

~~740,45~~

OFFERT

644€

- Machines légères et résistantes
- Châssis et support de rail en aluminium
- Chariot guidé par 2 roulements = déplacements fluides et précis
- 2 affichages sur la réglette = coupe droite et en diagonale
- Extensions latérales utiles pour les découpes des grands carreaux

↓ 5-15 mm

Made in Europe

	PROFIEVO103	PROFIEVO133
Longueur de coupe	1 030 mm	1 330 mm
Taille maxi du carreau (diagonale)	720 x 720 mm	940 x 940 mm
Épaisseur du carreau	5 - 15 mm	5 - 15 mm
Poids	14,1 kg	17 kg
Dimensions (L x l x h)	1 396 x 285 x 265 mm	1 696 x 285 x 265 mm



SCIE SUR TABLE PRIME120S

Machine idéale pour la coupe de carreaux et dallages format XXL



LOT

1 SCIE SUR TABLE PRIME120S
+ 1 DISQUE CR90 Ø 350 MM
+ 1 PIERRE À AFFÛTER CB-35910

~~2 919,00~~

OFFERTE

2 540€ (+1,80€ éco-participation)

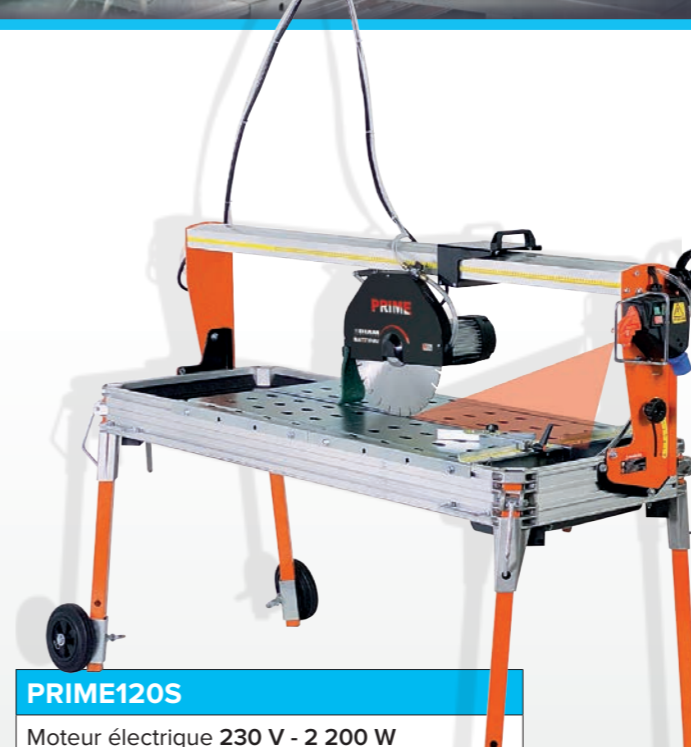

PRIME120S

Moteur électrique 230 V - 2 200 W
Ø du disque 350 mm
Profondeur de coupe maxi 110 mm
Taille du carreau maxi coupe droite 1 200 mm
Taille du carreau maxi coupe diagonale 845 mm
Vitesse de rotation 2 800 tr/min
Poids 91 kg
Dimensions 1 980 x 900 x 1 305 mm



YouTube

↓ 110 mm

Made in Europe

1 PIERRE À AFFÛTER OFFERTE
Ø 350 mm

MAÇON

SCIE SUR TABLE EXPERT700M3

Scie grand diamètre pour la coupe de brique, poroton®, tuffeau, marbre



1 PIERRE À AFFÛTER OFFERTE

LOT 1

- 1 SCIE SUR TABLE EXPERT700M3
- + 1 DISQUE ST75 Ø 700 MM
- + 1 PIERRE À AFFÛTER CB-35910

~~4 539,85~~ **3 950€** +1,80€ éco-participation

- Grande profondeur de coupe : 270 mm
- Châssis aluminium léger et robuste
- Protection électrique et thermique



Ø 700 mm



270 mm



Made in Europe



SCIE SUR TABLE EGOPLUS

La scie sur table spéciale maçon



1 PIERRE À AFFÛTER OFFERTE

LOT 1

- 1 SCIE SUR TABLE EGOPLUS
- + 1 DISQUE BS50 Ø 350 MM
- + 1 PIERRE À AFFÛTER CB-35910

~~1 510,50~~ **1 314€** +1,20€ éco-participation

- Machine compacte et robuste
- Protection électrique et thermique
- Tête de coupe inclinable jusqu'à 45°
- Pieds rabattables avec roues pour faciliter les déplacements



Ø 350 mm



110 mm



Made in Europe

SCIE SABRE À DOUBLES LAMES EDB480.1

Puissante et polyvalente

OFFRE 1

LOT

- 1 SCIE SABRE À DOUBLE LAMES EDB480.1
- + 2 JEUX DE LAMES
- DONT 1 MONTÉ D'ORIGINE ET 1 OFFERT

~~787,55~~

685€ +0,90€
éco-participation

1 JEU DE LAMES
OFFERT



OFFRE 2

LOT

- 1 SCIE SABRE À DOUBLE LAMES EDB480.1
- + 10 JEUX DE LAMES
- DONT 1 MONTÉ D'ORIGINE

~~2 065,47~~

1 611€ +0,90€
éco-participation

+ 9

EDB480.1	
Moteur électrique	230 V - 1 800 W
Longueur de coupe maxi	480 mm
Fréquence de pulsation	2 200 tr/min
Poids	6,1 kg
Dimensions	950 x 180 x 260 mm

- 2 lames de scie travaillant en sens opposé : coupe nette et fluide
- Moteur robuste et puissant (1 800 W)
- Ventilateur protégeant la transmission et l'utilisateur contre les poussières
- Poignée ergonomique réversible
- Système de changement de lame simplifié



Made in Europe



480 mm

PONCEUSE À SOL PB-E250

Destinée à lisser les imperfections et enlever les vieilles peintures sur moyennes et grandes surfaces

LOT

- 1 PONCEUSE PB-E250
- + 2 PLATEAUX PN250-B12
- DONT 1 PLATEAU OFFERT

~~2 184,40~~

1 900€ +1,80€
éco-participation

PB-E250

Moteur électrique	230 V - 2 200 W
Ø du plateau	250 mm
Vitesse de rotation	1 410 tr/min
Poids	67 kg
Dimensions	790 x 440 x 705 mm

1 PLATEAU
OFFERT



Ø 250 mm

- Raccordement direct à l'aspirateur pour une meilleure évacuation des poussières
- Partie du carter amovible : pratique pour les travaux à fleur de mur
- Ajustement de la hauteur de travail
- Raccordement direct à l'arrivée d'eau
- Bras pliable pour faciliter le stockage



ÉLECTRICIEN

RAINUREUSE EMF150.1

Machine compacte et puissante, pour les saignées et passages de tuyaux dans les murs en béton ou en brique

TALOCHEUSE EPG400

Produit exclusif !
Grande capacité de talochage

LOT

- 1 RAINUREUSE EMF150.1
- + 1 KIT ENTRETOISES CB-37445
- + 4 DISQUES TRB Ø 150 MM

OFFERTS

912,15

794€ +0,90€
éco-participation

- EMF150.1: Démarrage électronique progressif. Réglage de la profondeur de coupe sans outil. Carter de protection contre les poussières et les débris. Raccord direct à l'aspirateur
- CB-37445 : Kit entretoises pour montage de 4 disques. Plus besoin de passer avec un perforateur ou un burin

EMF150.1

Moteur électrique 230 V - 2 300 W

Ø du disque 150 mm

Profondeur de rainurage maxi 45 mm

Vitesse de rotation 4 300 tr/min

Poids 6,1 kg

Dimensions 355 x 210 x 220 mm

45 mm

Ø 150 mm

Made in Europe

KIT ENTRETOISES
OFFERT

4 DISQUES
OFFERTS



2 ÉPONGES
2 OFFERTES

LOT

- 1 TALOCHEUSE EPG400
- + 3 ÉPONGES CB-37722
- DONT 2 ÉPONGES OFFERTES

629,95

548€ +0,90€
éco-participation

- Légère et ergonomique, elle permet un travail intensif
- Fort rendement au m²
- Moteur robuste de conception verticale = longue durée de vie
- Parfaite répartition du poids
- Vitesse de rotation parfaitement adaptée aux travaux de grattage et de talochage
- Finition grattée avec plateau optionnel

EPG400

Moteur électrique 230 V - 500 W

Ø du plateau 370 mm

Vitesse de rotation 60 tr/min

Poids 3,5 kg

Dimensions 510 x 400 x 340 mm



Ø 370 mm



Made in Europe

SANITAIRE
CHAUFFAGISTE
ELECTRICIEN

CAROTTEUSE ETN162/3

La machine tout terrain
carottage à sec et à eau dans le béton



OFFRE 1

LOT

- 1 CAROTTEUSE ETN162/3
- + 3 COURONNES AU CHOIX Ø 102 MM MAX*
- + 1 PULVÉRISATEUR CB-35811

~~1740,00~~

1 514€ +1,20€
éco-participation

- **ETN162/3** : Carottage à sec dans la brique silico-calcaire, la ferraille et les matériaux abrasifs. Carottage à eau dans le béton armé, la pierre naturelle et l'asphalte. Système simplifié de passage entre les carottages à eau et à sec
- **CB-35811** : Pulvérisateur PVC, 10 l, tuyau 4 m

ETN162/3

Moteur électrique 230 V - 2 200 W

Ø de carottage 162 mm (à eau) 202 mm (à sec)

Vitesse de rotation 510 - 1 150 - 2 500 tr/min

Poids 6,7 kg



Ø 202 mm - 162 mm

3 vitesses

Made in Europe

* 3 couronnes au choix parmi les références HX, S3, S4, S5, SD4, SD5, AS et GR, de Ø < ou = à 102 mm



OFFRE 2

LOT

- 1 CAROTTEUSE ETN162/3
- + 1 BATI BST182VS
- + 2 COURONNES AU CHOIX Ø 152 MM MAX**
- + 1 PULVÉRISATEUR CB-35811

~~2 639,00~~

2 340€ +1,20€
éco-participation

- **ETN162/3** : Carottage à sec dans la brique silico-calcaire, la ferraille et les matériaux abrasifs. Carottage à eau dans le béton armé, la pierre naturelle et l'asphalte. Système simplifié de passage entre les carottages à eau et à sec
- **BST182VS** : Inclinable jusqu'à 45°. Embase mixte. Niveau à bulle, manivelle
- **CB-35811** : Pulvérisateur PVC, 10 l, tuyau 4 m

Made in Europe



** 2 couronnes au choix parmi les références HX, S3, S4, S5, SD4, SD5, AS et GR, de Ø < ou = à 152 mm



Ø 202 mm - 162 mm

3 vitesses

SANITAIRE
CHAUFFAGISTE
ELECTRICIEN

CAROTTEUSE ETN162/3

La machine tout terrain
carottage à sec et à eau dans le béton

OFFRE SPÉCIALE
COURONNES



OFFRE 3

LOT

- 1 CAROTTEUSE ETN162/3
- + 1 BATI EBW1300
- + 2 COURONNES AU CHOIX Ø 152 MM MAX**
- + 1 PULVÉRISATEUR CB-35811

~~3 140,00~~

2 732€

+1,20€
éco-participation

- **ETN162/3** : Carottage à sec dans la brique silico-calcaire, la ferraille et les matériaux abrasifs. Carottage à eau dans le béton armé, la pierre naturelle et l'asphalte.
- **EBW1300** : Perçage en hauteur facilité. Réduction des risques d'accident : poignet protégé en cas de blocage, aucun danger de chute de la machine
- **CB-35811** : Pulvérisateur PVC, 10 l, tuyau 4 m



3 couronnes achetées = la 4^e OFFERTE*

* le plus petit diamètre est offert. Offre valable sur le prix tarif € H.T.

SUR LES RÉFÉRENCES S3, S4, S4T, S5, S5T, GR OU AS

Ø AU CHOIX, 200 MM MAX



S4T



S5T

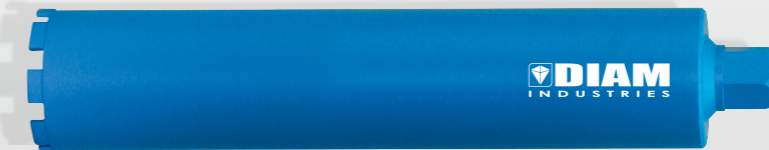

S3

S4

S5

GR

AS



Ø 202 mm - 162 mm



3 vitesses



Made in Europe

SANITAIRE
CHAUFFAGISTE
ELECTRICIEN

CAROTTEUSE PORTATIVE À PERCUSSION CB-S30F

Pour un carottage jusqu'au Ø 252 mm



OFFRE 1

LOT

- 1 CAROTTEUSE PORTATIVE CB-S30F
- + 3 COURONNES SD6 AU CHOIX
Ø 102 MM MAX*

~~2 452,00~~

2 133€ +1,80€
éco-participation

- CB-S30F : **Carottage à sec et à eau** par simple débrayage du système de percussion
- Utilisation optimale pour le carottage dans les locaux sensibles, local informatique, local électrique, hôpital, restauration, tout endroit où le carottage à l'eau n'est pas possible
- Système conçu pour une bonne extraction des poussières avec l'aspirateur

CB-S30F

Moteur électrique 230 V - 3 000 W
Ø de carottage 252 mm
Raccord 1 1/4"
Vitesse de rotation 1 250 tr/min
Poids 8,2 kg
Dimensions 550 x 177 x 111 mm



OFFRE 2

LOT

- 1 CAROTTEUSE PORTATIVE CB-S30F
- + 2 COURONNES SD6 AU CHOIX
Ø 152 MM MAX**
- + 1 BÂTI CBT181/60+

~~3 316,00~~

2 885€ +1,80€
éco-participation

- CB-S30F : **Carottage à sec et à eau** par simple débrayage du système de percussion
- Utilisation optimale pour le carottage dans les locaux sensibles, ou tout endroit où le carottage à l'eau n'est pas possible
- Système conçu pour une bonne extraction des poussières avec l'aspirateur

CB-S30F

Moteur électrique 230 V - 3 000 W
Ø de carottage 252 mm
Raccord 1 1/4"
Vitesse de rotation 1 250 tr/min
Poids 8,2 kg
Dimensions 550 x 177 x 111 mm

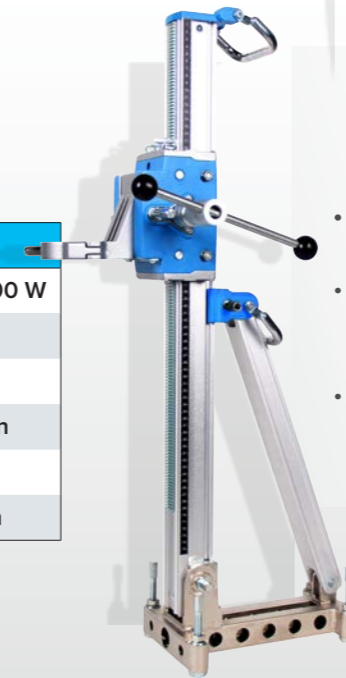

CBT181/60+

Ø de carottage max. (à 90°) 202 mm
Dimensions / Longueur utile de la colonne
60 x 62 x 850 mm / 510 mm
Collier de serrage Ø 60 mm
Poids 11,5 kg

Made in Europe

Ø 252 mm 1 vitesse

Ø 252 mm 1 vitesse Made in Europe

* 2 couronnes SD6 au choix, de diamètre inférieur ou égal à 152 mm

SANITAIRE
CHAUFFAGISTE
ELECTRICIEN

CAROTTEUSE PORTATIVE À PERCUSSION CB-S30F

Pour un carottage jusqu'au Ø 252 mm



CB-S30F
Moteur électrique 230 V - 3 000 W
Ø de carottage 252 mm
Raccord 1 1/4"
Vitesse de rotation 1 250 tr/min
Poids 8,2 kg
Dimensions 550 x 177 x 111 mm

Made in Europe

Ø 252 mm 1 vitesse

OFFRE 3

LOT

- 1 CAROTTEUSE PORTATIVE CB-S30F
- + 2 COURONNES SD6 AU CHOIX
Ø 152 MM MAX**
- + 1 BÂTI EBW1300

~~4 043,00~~

3 518€ +1,80€
éco-participation

- **CB-S30F : Carottage à sec et à eau** par simple débrayage du système de percussion
- Utilisation optimale pour le carottage dans les locaux sensibles, ou tout endroit où le carottage à l'eau n'est pas possible

EBW1300

Ø de carottage max. 250 mm
Dimensions / Longueur de la colonne
931 x 1164 x 2198 mm / 2 300 mm
Collier de serrage Ø 60 mm
Poids 24,5 kg

** 2 couronnes SD6 au choix, de diamètre inférieur ou égal à 152 mm



CAROTTEUSE PORTATIVE À SEC ESD162

À percussion pour des carottages
à sec dans les bétons armés



OFFRE 1

LOT

- 1 CAROTTEUSE PORTATIVE ESD162
- + 3 COURONNES SD6 AU CHOIX
Ø 102 MM MAX**
- + 1 PULVERISATEUR CB-35811

~~1 441,00~~

1 253€ +1,20€
éco-participation

CAROTTEUSE PORTATIVE À SEC À PERCUSSION ESD162 :

- Solution parfaite pour les travaux de forage lorsque les conditions sur le chantier ne permettent pas un forage à eau (plafonds creux, etc. / prévention des dégâts des eaux)
- Engrenage nouvellement développé avec une géométrie de couronne dentée de haute précision
- Carottage max 162 mm pour le béton armé et 202 mm pour la brique
- Commande numérique du moteur avec affichage de service et de surcharge



Ø 202 mm

Made in Europe

ESD162

Moteur électrique 230 V - 2 200 W
Ø de carottage 202 mm
Raccord 1 1/4"
Vitesse de rotation 1 100 tr/min
Poids 6,6 kg

* 3 couronnes SD6 au choix, de diamètre inférieur ou égal à 102 mm

CAROTTEUSE PORTATIVE À SEC ESD162

À percussion pour des carottages
à sec dans les bétons armés



OFFRE 2

LOT

- 1 CAROTTEUSE PORTATIVE ESD162
- + 2 COURONNES SD6 AU CHOIX
Ø 152 MM MAX**
- + 1 BÂTI BST182VS
- + 1 COLLIER DE FIXATION CB-35829000



Ø 202 mm



SYSTÈME
ANTI-POUSSIÈRE

LES POUSSIÈRES MINÉRALES
PEUVENT CAUSER DES CANCERS



Made in Europe

CAROTTEUSE PORTATIVE À SEC À PERCUSSION ESD162

~~2 380,00~~

2 071€

+1,20€
éco-participation

- Solution parfaite pour les travaux de forage lorsque les conditions sur le chantier ne permettent pas un forage à eau (plafonds creux, etc. / prévention des dégâts des eaux)
- Engrenage nouvellement développé avec une géométrie de couronne dentée de haute précision
- Carottage max 162 mm pour le béton armé et 202 mm pour la brique
- Commande numérique du moteur avec affichage de service et de surcharge

ESD162

Moteur électrique 230 V - 2 200 W

Ø de carottage 202 mm

Raccord 1"¼

Vitesse de rotation 1 100 tr/min

Poids 6,6 kg

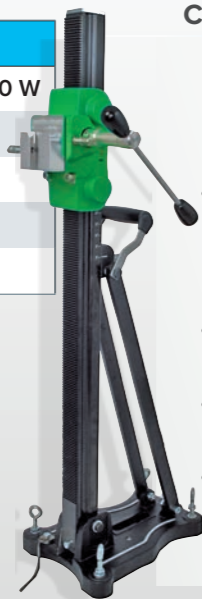

CAROTTEUSE PORTATIVE À SEC ESD162

À percussion pour des carottages
à sec dans les bétons armés



OFFRE 3

LOT

- 1 CAROTTEUSE PORTATIVE ESD162
- + 2 COURONNES SD6 AU CHOIX
Ø 152 MM MAX**
- + 1 PULVÉRISATEUR CB-35811
- + 1 BÂTI EBW1300



Ø 202 mm



Made in Europe

ESD162

Moteur électrique 230 V - 2 200 W

Ø de carottage 202 mm

Raccord 1"¼

Vitesse de rotation 1 100 tr/min

Poids 6,6 kg



SYSTÈME
ANTI-POUSSIÈRE

LES POUSSIÈRES MINÉRALES
PEUVENT CAUSER DES CANCERS

CAROTTEUSE PORTATIVE À SEC À PERCUSSION ESD162

~~2 831,00~~

2 463€

+1,20€
éco-participation

- Solution parfaite pour les travaux de forage lorsque les conditions sur le chantier ne permettent pas un forage à eau (plafonds creux, etc. / prévention des dégâts des eaux)
- Engrenage nouvellement développé avec une géométrie de couronne dentée de haute précision
- Carottage max 162 mm pour le béton armé et 202 mm pour la brique
- Commande numérique du moteur avec affichage de service et de surcharge



* 2 couronnes SD6 au choix, de diamètre inférieur ou égal à 152 mm

SANITAIRE
CHAUFFAGISTE
ELECTRICIEN

CAROTTEUSE DBE250R

Idéale pour les carottages à eau
jusqu'au Ø 250 mm



LOT

- 1 CAROTTEUSE DBE250R
- + 2 COURONNES S4 AU CHOIX Ø 200 MM MAX*
- + 1 PULVÉRISATEUR CB-35811

~~3 200,00~~

2 784€ +1,80€
éco-participation

- **DBE250R** : 2 vitesses. Démarrage progressif, protection thermique et électronique de surcharge. Niveau à bulle, échelle graduée et aiguille de centrage pour un forage précis. Inclinaison jusqu'à 45°
- **CB-35811** : Pulvérisateur PVC, contenance 10l, tuyau 4 m
- **S4** : Grande capacité de perçage dans les bétons, bétons armés, dalles gravillons lavés, briques

DBE250R

Moteur électrique 230 V - 2 500 W

Ø de carottage 52 - 250 mm

Vitesse de rotation 360 - 850 tr/min

Poids 26 kg



Ø 250 mm



2 vitesses



Made in Europe



CAROTTEUSE DBE352

Idéale pour les carottages à eau
jusqu'au Ø 352 mm



LOT

- 1 CAROTTEUSE DBE352
- + 1 COURONNE S4 AU CHOIX Ø 200 MM MAX*
- + 1 PULVÉRISATEUR CB-35811

~~3 411,00~~

2 968€ +1,80€
éco-participation

- **DBE352** : Moteur 3 vitesses très puissant. Démarrage progressif, protection thermique et électronique de surcharge. Niveau à bulle, échelle graduée et aiguille de centrage pour un forage précis. Inclinaison jusqu'à 45°
- **CB-35811** : Pulvérisateur PVC, contenance 10 l, tuyau 4 m
- **S4** : Grande capacité de perçage dans les bétons, bétons armés, dalles gravillons lavés, briques

DBE352

Moteur électrique 230 V - 3 000 W

Ø de carottage 42 - 352 mm

Vitesse de rotation 230 - 500 - 1 030 tr/min

Poids 35 kg



Ø 352 mm



3 vitesses



Made in Europe

* 1 couronne S4 au choix, de diamètre inférieur ou égal à 200 mm

TP
ASSAINISSEMENT

DÉCOUPEUSE EC741S

Découpeuse thermique puissante et équilibrée



EC741S

Moteur thermique 3,2 kW - 73,5 cm³

Ø du disque 350 mm

Profondeur de coupe 125 mm

Vitesse de rotation 3 820 tr/min

Poids 10,7 kg

Dimensions 620 x 240 x 410 mm

~~1790,00~~

1 557€ +1,20€

éco-participation

- Découpeuse très résistante
- Carter et tête de coupe réversibles pour une utilisation "ras de mur"
- Filtre à air 4 étages : protège le moteur des poussières, ne nécessite que très peu d'entretien (après 1 an ou 50 h de fonctionnement)



Ø 350 mm

↓ 125 mm

SCIE À SOL SC451-H13

Une machine robuste et fiable



SC451-H13

Moteur thermique 9,6 kW - 13 CV

Ø du disque 450 mm

Profondeur de coupe 164 mm

Vitesse de rotation 3 600 tr/min

Poids 95 kg

Dimensions (L x l x h) 1 190 x 630 x 990 mm

~~3 170,40~~

2 758€ +1,80€

éco-participation

- Machine idéale pour les réparations et l'entretien de routes ou sols de bâtiments de grande envergure.
- Réservoir d'eau 25 litres amovible
- Silent-block sur la poignée ajustable qui évite les vibrations



Ø 450 mm

↓ 164 mm

**1 DISQUE
OFFERT**

LOT 1

1 SCIE À SOL SC451-H13
+ 2 DISQUES BÉTON, UNIVERSEL
MATÉRIAUX, ASPHALTE BS60 ET
AS60 Ø 350 MM DONT 1 OFFERT

ANNÉE 2023

Réserver aux professionnels

Offres applicables dans la limite des stocks disponibles. Diam Industries n'assure pas le S.A.V. sur les cadeaux. Seules sont applicables les conditions générales de vente Diam Industries. Visuels non-contractuels.



LES OUTILS DIAMANTÉS DE RÉFÉRENCE

Z.I. High Tech - 1 rue Albert Calmette
67610 LA WANTZENAU
FRANCE

Tél. +33 (0)3 90 29 29 50

Fax +33 (0)3 90 29 29 55

info@diamindustries.com

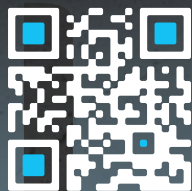

Retrouvez-nous sur
www.diamindustries.com



CACHET DU DISTRIBUTEUR